

ARI-ZEDOX® - Fig. 123 - Gewindeflansch High Performance Armatur - 2fach exzentrisch

ARI-ZEDOX®
mit Handhebel

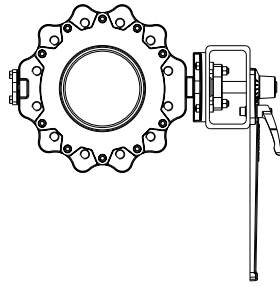

Seite 5



Fig. 123 -
ARI-ZEDOX® Gewindeflansch - kurze Bauform

ARI-ZEDOX®
mit Schneckenrad-Getriebe

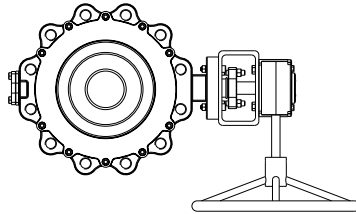

Seite 6

ARI-ZEDOX®
mit elektrischem Schwenkantrieb
Auma

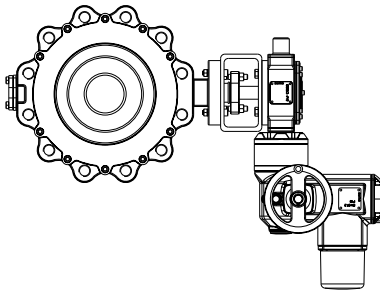

Seite 7



DN80-DN200
Klappenscheibe
Wabenstruktur

ARI-ZEDOX®
mit pneumatischem Antrieb

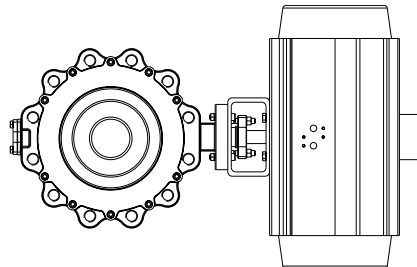

Seite 8



DN250-DN800
Klappenscheibe

ARI-ZEDOX®
mit hydraulischem Antrieb

auf Anfrage



Merkmale:

- kurze und mittlere Bauform (K1, K2)
- Gehäuse aus Stahlguss / Edelstahl
- 2fach exzentrische Konstruktion:
Verschleiß- und reibungsfreies Schwenken (90°)
- Metallische Dichtung oder PTFE+C Dichtung
- Beidseitige Dichtheit bis zu einem Differenzdruck von 25 bar
- Austauschbarer Sitzring
- Firesafe nach ISO 10497/ BS6755
- ATEX (optional)

Gewindeflansch High Performance Armatur (Stahlguss, Edelstahl)

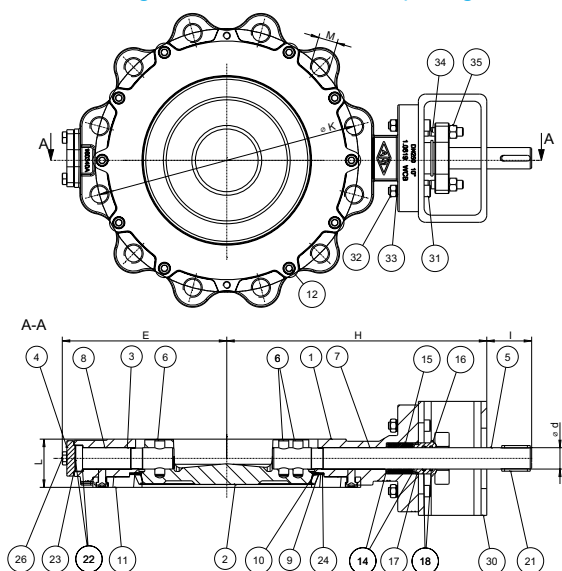

Figur	Nenndruck	Werkstoff	Nennweite	Dichtelement
34.123	PN10 - PN25	1.0619+QT	DN 80-600	PTFE+C (TS)
			DN 80-800	Edelstahl (CS)
35.123	PN40	1.0619+QT	DN 80-200	Edelstahl (CS)
54.123	PN10 - PN25	1.4408	DN 80-600	PTFE+C (TS)
			DN 80-800	Edelstahl (CS)
55.123	PN40	1.4408	DN 80-200	Edelstahl (CS)

Baulänge nach ISO 5752 / DIN EN 558-1

Grundreihe 20 DIN3202 K1 (kurze Bauform)

Grundreihe 25 DIN3202 K2 (mittlere Bauform)

auf Anfrage: gebohrt nach ANSI150

Dichtelement:	
• PTFE+C (TS) ¹⁾	-40°C bis 180°C
• Edelstahl (CS)	-40°C bis 260°C
¹⁾ Einsatzgrenzen mit PTFE+C Dichtung beachten, siehe Seite 4	
Max. Differenzdruck:	
34.123	• 16 bar - Standard
54.123	• 25 bar - Option
35.123	• 40 bar - Standard
55.123	

Betätigungselement:	
• Handhebel	• Pneumatischer Antrieb • Hydraulischer Antrieb
• Schneckenrad-Getriebe	
• Elektrischer Antrieb	
Dichtheitsprüfung:	
PTFE+C	• DIN EN 12266-1 Leckrate A
Edelstahl	• DIN EN 12266-1 Leckrate B

Optionen auf Anfrage

Teilleiste				
Pos.	Ers.	Bezeichnung	Fig. 34.123 / 35.123	Fig. 54.123 / 55.123
1		Gehäuse	1.0619+QT	1.4408
2		Klappenscheibe	1.4408 (DN80-DN200); 1.4460 (DN250-DN800)	
3		Zapfen	1.4460 (DN80-DN300); 1.4418 (DN350-DN800)	
4		Bodenflansch	1.4404	
5		Welle	1.4460 (DN80-DN300); 1.4418 (DN350-DN800)	
6		Zylinderstift	1.4462	
7		Buchse	PTFE auf Edelstahlnetz	
8		Buchse	PTFE auf Edelstahlnetz	
9 / 24	x	Dichtung ²⁾	978-C / SIGRAFLEX HOCHDRUCK (SIGRAFLEX HOCHDRUCK für Dampfausführung)	
10	x	Sitzring	CS: 1.4404 (optional: 1.4539) TS: PTFE+C; Sondermaterial auf Anfrage	
11		Klemmring	1.0425	1.4404; 1.4408 ³⁾
12		Zylinderschraube	A4-70	
14		Stützring	1.4404	
15	x	Packungssatz	Graphit	
16		Hülse	1.4404	
17 / 18	x	O-Ring	EPDM / FPM (in Dampfausführung nicht eingebaut)	
19		Stopfbuchsbrille	1.4301 (DN 80-125); 1.4408 (DN150-800)	
21		Passfeder	C45, 1.0503	
22		Axial-Scheibe	PTFE auf Edelstahlnetz	
23	x	Dichtung	978-C / SIGRAFLEX HOCHDRUCK (SIGRAFLEX HOCHDRUCK für Dampfausführung)	
26		Zylinderschraube	A4-70	
30		Konsole	1.0576 (verzinkt)	
31		Zylinderschraube	A4-70	
32		Sechskantmutter	A4-70	
33		Sicherungsscheibenpaar	A4	
34		Stiftschraube	A4-70	
35		Sechskantmutter	A4-70	
↳ Ersatzteile				

²⁾ Nur für CS-Ausführung

³⁾ Der Werkstoff ist abhängig von der Nennweite und von der Baulänge

Angaben / Einschränkungen der Regelwerke beachten!

Das Einsatzgebiet der Armatur unterliegt der Verantwortung des Anlagenplaners bzw. -betreibers.

Beständigkeit und Eignung prüfen und beim Hersteller anfragen (siehe Produktübersicht und Beständigkeitsliste).

TS = PTFE+C (Teflon) seal and Stainless steel disc (PTFE-Dichtung und Klappenscheibe aus Edelstahl)

CS = Chromed seating and Stainless steel disc (verchromte Dichtung und Klappenscheibe aus Edelstahl)

DN	80	100	125	150	200	250	300	350	400	450	500	600	700	800
----	----	-----	-----	-----	-----	-----	-----	-----	-----	-----	-----	-----	-----	-----

Baulänge nach ISO 5752 / DIN EN 558-1															
L Grundreihe 20 (kurze Bauform)	(mm)	46	52	56	56	60	68	78	78	102	114	127	154	165	190
L Grundreihe 25 (mittlere Bauform)	(mm)	49	56	64	70	71	76	83	92	-	-	-	-	-	-

Abmessungen															
Ød	(mm)	15	20	20	25	25	30	35	40	50	50	60	70	70	90
E	(mm)	119	136	155	170	202	231	273	305	333	359	394	460	510	570
H	(mm)	215	240	251	279	320	365	404	431	476	504	574	676	798	846
l	(mm)	45	52	52	58	58	63	69	75	86	86	103	119	119	125
Antriebsflansch ISO 5211		F07	F07	F07	F10	F12	F12	F14	F14	F16	F16	F16	F25	F30	F30

Standard-Flanschmaße / Gewinde (Maße, Anzahl, Einschraubtiefe) pro Seite

		ØK	(mm)																
				PN10	Flansch-Bohrung	ØK	(mm)	160	180	210	240	295	350	400	460	515	565	620	725
Gesamtzahl Gewinde (M)	(n)	8	8			8	8	8	12	12	16	16	20	20	20	24	24		
Gewinde	(mm)	M16	M16			M16	M20	M20	M20	M20	M20	M24	M24	M24	M24	M27	M27	M30	
Schraube	Anzahl ¹⁾	(n)	8		8	8	8	8	12	12	16	16	16	16	16	20	20		
	Einschraubtiefe Scheibens. ¹⁾	(mm)	23		26	29	27	27	34,5	34	35	50	59	62,8	79	80	94		
	Einschraubtiefe Wellens. ¹⁾	(mm)	20		23	24	26	30	30	40	40	48	50	60	70	80	90		
	Anzahl ²⁾	(n)	-		-	-	-	-	-	-	-	-	4	4	4	4	4		
	Einschraubtiefe Scheibens. ²⁾	(mm)	-		-	-	-	-	-	-	-	-	24	24	27	27	35		
Einschraubtiefe Wellens. ²⁾	(mm)	-	-	-	-	-	-	-	-	-	24	24	27	27	35				
PN16	Flansch-Bohrung	ØK	(mm)	160	180	210	240	295	355	410	470	525	585	650	770	840	950		
		Gesamtzahl Gewinde (M)	(n)	8	8	8	8	12	12	16	16	16	20	20	20	24	24		
		Gewinde	(mm)	M16	M16	M16	M20	M20	M24	M24	M24	M27	M27	M30	M33	M33	M36		
	Schraube	Anzahl ¹⁾	(n)	8	8	8	8	12	12	12	16	16	16	16	16	20	20		
		Einschraubtiefe Scheibens. ¹⁾	(mm)	23	26	29	27	27	34,5	34	35	50	59	62,8	79	80	94		
		Einschraubtiefe Wellens. ¹⁾	(mm)	20	23	24	26	30	30	40	40	48	50	60	70	80	90		
		Anzahl ²⁾	(n)	-	-	-	-	-	-	-	-	-	4	4	4	4	4		
		Einschraubtiefe Scheibens. ²⁾	(mm)	-	-	-	-	-	-	-	-	-	27	30	33	33	35		
Einschraubtiefe Wellens. ²⁾	(mm)	-	-	-	-	-	-	-	-	-	27	30	33	33	35				
PN25	Flansch-Bohrung	ØK	(mm)	160	190	200	250	310	370	430	490	550	600	660	770	875	990		
		Gesamtzahl Gewinde (M)	(n)	8	8	8	8	12	12	16	16	16	20	20	20	24	24		
		Gewinde	(mm)	M16	M20	M24	M24	M24	M27	M27	M30	M33	M33	M33	M36	M39	M45		
	Schraube	Anzahl ¹⁾	(n)	8	8	8	8	12	12	16	16	16	16	16	16	20	20		
		Einschraubtiefe Scheibens. ¹⁾	(mm)	23	26	29	27	27	34,5	34	35	50	59	62,8	79	80	94		
		Einschraubtiefe Wellens. ¹⁾	(mm)	20	23	24	26	30	30	40	40	48	50	60	70	80	90		
		Anzahl ²⁾	(n)	-	-	-	-	-	-	-	-	-	4	4	4	4	4		
		Einschraubtiefe Scheibens. ²⁾	(mm)	-	-	-	-	-	-	-	-	-	33	33	30	40	35		
Einschraubtiefe Wellens. ²⁾	(mm)	-	-	-	-	-	-	-	-	-	33	33	30	40	35				
PN40	Flansch-Bohrung	ØK	(mm)	160	190	220	250	320	-	-	-	-	-	-	-	-			
		Gesamtzahl Gewinde (M)	(n)	8	8	8	8	12	-	-	-	-	-	-	-	-			
		Gewinde	(mm)	M16	M20	M24	M24	M27	-	-	-	-	-	-	-	-			
	Schraube	Anzahl ¹⁾	(n)	8	8	8	8	12	-	-	-	-	-	-	-	-			
		Einschraubtiefe Scheibens. ¹⁾	(mm)	23	26	29	27	27	-	-	-	-	-	-	-	-			
		Einschraubtiefe Wellens. ¹⁾	(mm)	20	23	24	26	30	-	-	-	-	-	-	-	-			
		Anzahl ²⁾	(n)	-	-	-	-	-	-	-	-	-	-	-	-	-			
		Einschraubtiefe Scheibens. ²⁾	(mm)	-	-	-	-	-	-	-	-	-	-	-	-	-			
Einschraubtiefe Wellens. ²⁾	(mm)	-	-	-	-	-	-	-	-	-	-	-	-	-					

¹⁾ Durchgangsbohrung mit Gewinde (siehe Abbildung unten)

²⁾ Gewindesackloch im Wellenbereich (siehe Abbildung unten)

Achtung: Gewinde ≥ M30 sind nicht durchgängig geschnitten

Gewindesteigung nach DIN 13-1

Einschraubtiefen sind von Dichtleiste aus gemessen

Effektive Einschraubtiefe von 1xD bzw. 0,67xD gem. DIN EN 593 wird eingehalten

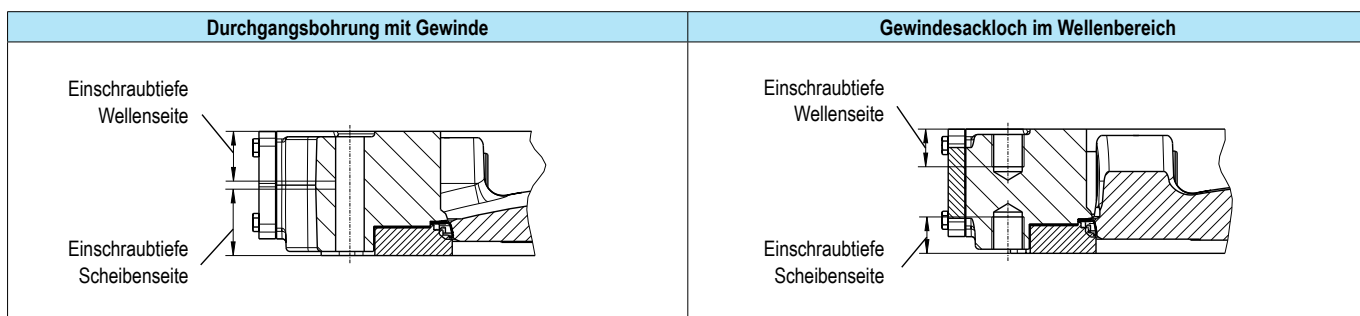

DN	80	100	125	150	200	250	300	350	400	450	500	600	700	800
----	----	-----	-----	-----	-----	-----	-----	-----	-----	-----	-----	-----	-----	-----

Gewichte für Gewindeflansch High Performance Armatur																		
1.0619+QT	Fig. 34./35.123	kurze Bauform	(kg)	13	16	20	30	41	56	87	111	159	210	270	444	584	888	
		mittlere Bauform		Auf Anfrage									-	-	-	-	-	-
1.4408	Fig. 54./55.123	kurze Bauform	(kg)	Auf Anfrage									-	-	-	-	-	-
		mittlere Bauform		Auf Anfrage									-	-	-	-	-	-

Druck-Temperatur-Zuordnung Zwischenwerte der max. zulässigen Betriebsdrücke dürfen durch lineare Interpolation zwischen dem nächstliegenden niederen und höheren Temperaturwert errechnet werden.

nach Högfors-Werknorm	PN		-40 °C	0 °C	50 °C	100 °C	150 °C	200 °C	250 °C	260 °C
1.0619+QT	10	(bar)	10	10	10	9,2	8,8	8,3	7,6	7,4
1.0619+QT	16	(bar)	16	16	16	14,8	14	13,3	12,1	11,9
1.0619+QT	25	(bar)	25	25	25	23,4	22,2	21	19,2	18,8
1.0619+QT	40	(bar)	40	40	40	37,4	35,5	33,6	30,7	30,1

nach Högfors-Werknorm	PN		-40 °C	0 °C	50 °C	100 °C	150 °C	200 °C	250 °C	260 °C
1.4408	10	(bar)	10	10	10	9,4	8,6	7,9	7,4	7,3
1.4408	16	(bar)	16	16	16	15,1	13,7	12,7	11,9	11,7
1.4408	25	(bar)	25	25	25	23,8	21,4	18,9	17,5	17,2
1.4408	40	(bar)	40	40	40	38,1	34,2	30,2	28,0	27,6

Einsatzgrenze Dichtelement ¹⁾ Zwischenwerte der maximal zulässigen Differenzdrücke dürfen durch lineare Interpolation zwischen dem nächstliegenden niederen und höheren Temperaturwert errechnet werden.

Dichtung PTFE+C (TS)	-40 °C	0 °C	50 °C	100 °C	120 °C	150 °C	180 °C	200 °C	250 °C	260 °C
	25	25	25	25	25	14,5	4	-	-	-

¹⁾ Zusätzliche Einschränkungen der Druck-Temperatur-Zuordnung beachten!

DN	80	100	125	150	200	250	300	350	400	450	500	600	700	800
----	----	-----	-----	-----	-----	-----	-----	-----	-----	-----	-----	-----	-----	-----

Max. Differenzdruck																
Dichtung PTFE+C (TS)	Scheibenseite	(bar)	25	25	25	25	25	25	16	16	16	16	16	16	-	-
	Wellenseite	(bar)	25	25	25	25	25	25	25	25	16	16	16	16	16	-
	beidseitig (bi-direktional)	(bar)	-	-	-	-	-	-	-	-	-	-	-	-	-	-
Dichtung Edelstahl (CS)	Scheibenseite	(bar)	40	40	40	40	40	25	25	25	16	16	16	16	16	16
	Wellenseite	(bar)	25	25	25	25	25	25	16	16	16	16	16	16	16	16
	beidseitig (bi-direktional)	(bar)	25	25	25	25	25	25	16	16	16	16	16	16	16	16

Drehmomente für max. Differenzdruck 16bar (Durchfluss in beide Richtungen)

PN25 ²⁾	Dichtung PTFE+C	Drehmoment ³⁾	(Nm)	70	100	140	190	320	550	850	1300	1800	2400	3400	5500	-	-
	Dichtung Edelstahl		(Nm)	90	130	180	240	400	700	1100	1600	2200	3000	4200	6800	10000	13000
PN40 ²⁾	Dichtung Edelstahl	(Nm)	135	180	250	285	505	-	-	-	-	-	-	-	-	-	

²⁾ max. Differenzdruck 16bar!

³⁾ für Dampfanwendungen das nächst größere Drehmoment verwenden

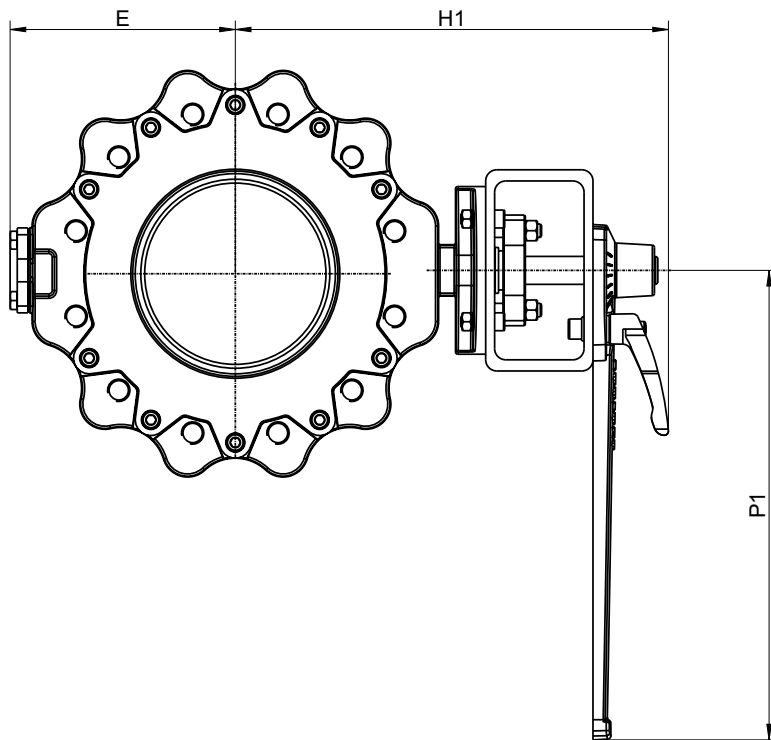
ZEDOX® Gewindeflansch High Performance Armatur mit Handhebel

Teileliste			
Pos.	Ers.	Bezeichnung	Fig. 34./54.123
50	x	Handhebel	
	↳ Ersatzteile		

DN	80	100	125	150	200 ¹⁾
----	----	-----	-----	-----	-------------------

Abmessungen						
E	(mm)	119	136	155	170	202
H1 (bis Mitte Armatur)	(mm)	294	318	332	369	410
P1	(mm)	300	300	300	420	420

Gewichte mit Handhebel					
1.0619+QT	Fig. 34.123	kurze Bauform	(kg)	auf Anfrage	
		mittlere Bauform	(kg)		
1.4408	Fig. 54.123	kurze Bauform	(kg)		
		mittlere Bauform	(kg)		

Handhebel nicht verfügbar für PN40

¹⁾ CS-Ausführung nicht möglich

ZEDOX® Gewindeflansch High Performance Armatur mit Schneckenrad-Getriebe

Öffnen und Schließen der Armatur über das Handrad.

Die Position der Scheibe ist an einer Positionsanzeige oben auf dem Getriebe zu erkennen.

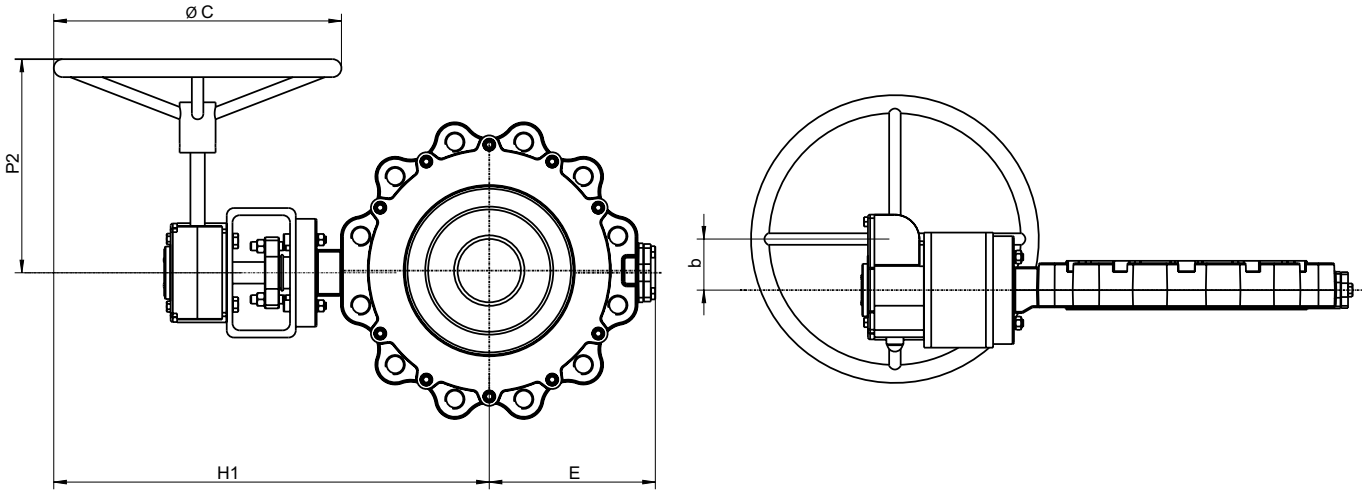

Teilliste			
Pos.	Ers.	Bezeichnung	Fig. 34./35./54./55.123
500	x	Schneckenrad-Getriebe	
	↳ Ersatzteile		

DN	80	100	125	150	200	250	300	350	400	450	500	600	700	800
----	----	-----	-----	-----	-----	-----	-----	-----	-----	-----	-----	-----	-----	-----

Baulänge nach ISO 5752 / DIN EN 558-1															
L Grundreihe 20 (kurze Bauform)	(mm)	46	52	56	56	60	68	78	78	102	114	127	154	165	190
L Grundreihe 25 (mittlere Bauform)	(mm)	49	56	64	70	71	76	83	92	-	-	-	-	-	-

Abmessungen															
b	(mm)	52	52	52	71	71	71	86	86	130	130	53	182	182	182
ØC	(mm)	200	200	200	200	200	300	400	400	500	500	500	500	500	500
E	(mm)	119	136	155	170	202	231	273	305	333	359	394	460	510	570
H1	(mm)	344	369	380	420	461	556	646	673	781	809	888	985	1107	1155
P2	(mm)	217	217	217	247	247	282	285	285	387	387	382	500	500	545
Getriebetyp		AB210 -10N	AB210 -10N	AB210 -10N	AB550N	AB550N	AB550N	AB550N	AB880N	AB880N	AB2000N	AB2000N	AB2000N	AB6800N -PR4	AB6800N -PR4

Gewichte mit Rotork-Getriebe ¹⁾				
1.0619+QT	Fig. 34./35.123	kurze Bauform	(kg)	auf Anfrage
		mittlere Bauform	(kg)	
1.4408	Fig. 54./55.123	kurze Bauform	(kg)	
		mittlere Bauform	(kg)	

¹⁾ Gewicht des Handrades ist nicht enthalten

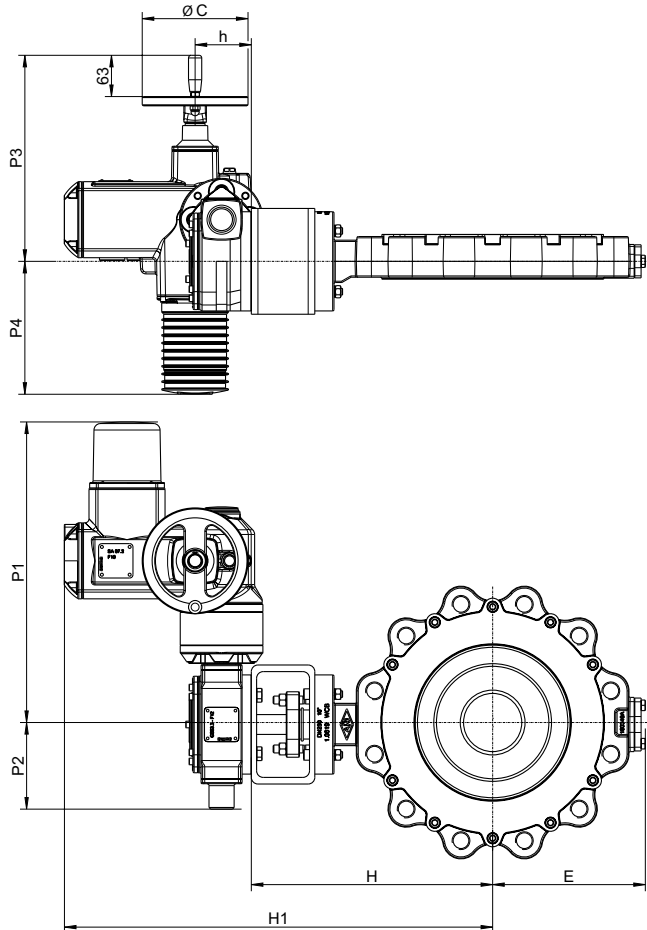
ZEDOX® Gewindeflansch High Performance Armatur mit elektrischem Schwenkantrieb Auma

DN		80	100	125	150	200	250	300	350	400	450	500	600	700	800
Abmessungen															
ØC	(mm)	160	160	160	160	160	160	200	200	160	160	160	200	160	160
E	(mm)	119	136	155	170	202	231	273	305	333	359	394	460	510	570
h	(mm)	80	80	80	80	85	85	107	107	115	115	115	125	130	130
H	(mm)	215	240	251	279	320	365	404	431	476	504	574	676	798	846
H1	(mm)	493	518	529	557	603	648	708	736	789	817	887	999	1126	1174
P1	(mm)	393	393	393	393	421	421	428	428	547	547	547	554	698	698
P2	(mm)	98	98	98	98	128	128	133	133	189	189	189	194	290	290
P3	(mm)	302	302	302	302	315	315	334	334	352	352	352	379	412	412
P4	(mm)	214	214	214	214	201	201	202	202	164	164	164	157	175	175
Antriebstyp PN25 max. Differenzdruck 16 bar, für CS- und TS-Ausführung		SA07.2- GS50.3 (51:1)- F07	SA07.2- GS50.3 (51:1)- F07	SA07.2- GS50.3 (51:1)- F07	SA07.2- GS50.3 (51:1)- F10	SA07.6- GS63.3 (51:1)- F12	SA07.6- GS63.3 (51:1)- F12	SA10.2- GS80.3 (53:1)- F14	SA10.2- GS80.3 (53:1)- F14	SA07.6- GS100.3 (208:1)- F16	SA07.6- GS100.3 (208:1)- F16	SA07.6- GS100.3 (208:1)- F16	SA10.2- GS125.3 (208:1)- F25	SA07.6- GS160.3 (880:1)- F30	SA07.6- GS160.3 (880:1)- F30
Abtriebsdrehzahl	1/min	22	22	22	22	22	22	22	22	45	45	45	45	90	90
Stellzeit	s/90°	35	35	35	35	35	35	36	36	69	69	69	69	147	147
Antriebstyp PN40 max. Differenzdruck 16 bar, nur für CS-Ausführung		SA07.2- GS50.3 (51:1)- F07	SA07.2- GS50.3 (51:1)- F07	SA07.2- GS50.3 (51:1)- F07	SA07.2- GS50.3 (51:1)- F10	SA07.6- GS63.3 (51:1)- F12									
Abtriebsdrehzahl	1/min	22	22	22	22	22									
Stellzeit	s/90°	35	35	35	35	35									

Gewichte mit elektrischem Antrieb				
1.0619+QT	Fig. 34./35.123	kurze Bauform	(kg)	auf Anfrage
		mittlere Bauform	(kg)	
1.4408	Fig. 54./55.123	kurze Bauform	(kg)	
		mittlere Bauform	(kg)	

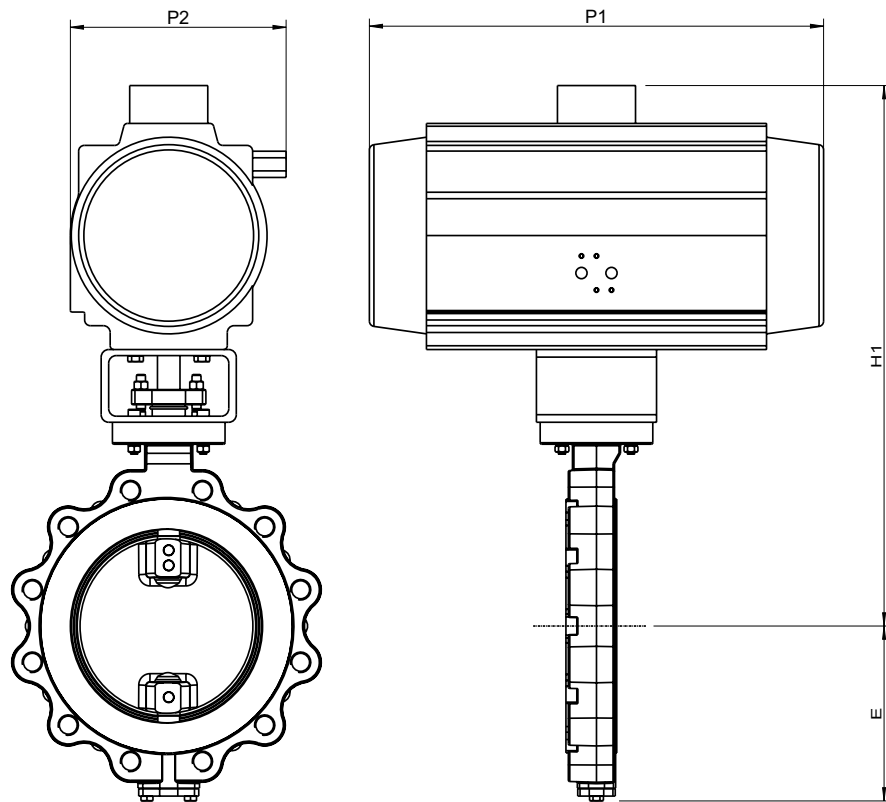
ZEDOX® Gewindeflansch High Performance Armatur mit pneumatischem Schwenkantrieb AIR-TORQUE

Antriebstyp	P1	P2
	(mm)	(mm)
SC00220	304	136
SC00300	333	146,5
SC00450	394,5	166
SC00600	422,5	181
SC00900	474	200
SC01200	528	221,5
SC02000	605	262
SC03000	710	330
SC04000	812	371
SC05000	855	418
SC10000	950	528

Position A



Position B

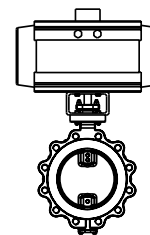

DN	80	100	125	150	200	250	300	350	400	450	500
----	----	-----	-----	-----	-----	-----	-----	-----	-----	-----	-----

Baulänge nach ISO 5752 / DIN EN 558-1												
L Grundreihe 20 (kurze Bauform)	(mm)	46	52	56	56	60	68	78	78	102	114	127
L Grundreihe 25 (mittlere Bauform)	(mm)	49	56	64	70	71	76	83	92	-	-	-

Abmessungen												
E	(mm)	119	136	155	170	202	231	273	305	333	359	394
H1 ¹⁾	(mm)	472	517	547	650	715	814	937	991	1224	1252	1322

Antriebstyp für Differenzdruck 16 bar ²⁾												
Feder schließt Scheibenseitige Anströmung Steuerdruck Antrieb 5 bar	TS	SC00220-5/6	SC00450-4	SC00450-5/6	SC00600-5/6	SC01200-5	SC02000-5	SC3000-5	SC4000-5/6	SC10000-4	SC10000-4/5	auf Anfrage
	CS	SC00300-5/6	SC00450-5	SC00600-5/6	SC00900-5	SC01200-5/6	SC02000-5/6	SC4000-5	SC05000-5/6	SC10000-4	SC10000-5/6	
Feder schließt Scheibenseitige Anströmung Steuerdruck Antrieb 6 bar	TS	SC00220-5/6	SC00300-6	SC00450-5/6	SC00600-5/6	SC01200-5	SC02000-5	SC3000-5	SC4000-5/6	SC05000-6	SC10000-4/5	auf Anfrage
	CS	SC00300-5/6	SC00450-5	SC00600-5/6	SC00900-5	SC01200-6	SC02000-6	SC4000-5	SC05000-5/6	SC10000-4	SC10000-5/6	
Feder schließt Wellenseitige Anströmung 5 bar Steuerdruck Antrieb 5 bar	TS	SC00220-4/5	SC00300-5	SC00450-4/5	SC00600-4/5	SC00900-5/6	SC02000-4	SC03000-4	SC04000-4/5	SC05000-5	SC10000-4	SC10000-5/6
	CS	SC00220-5/6	SC00450-4	SC00450-5/6	SC00600-5/6	SC001200-5	SC02000-5	SC03000-5/6	SC04000-5/6	SC10000-4	SC10000-4/5	auf Anfrage
Feder schließt Wellenseitige Anströmung Steuerdruck Antrieb 6 bar	TS	SC00220-4/5	SC00300-5	SC00450-4/5	SC00450-6	SC00900-5/6	SC02000-4	SC02000-6	SC04000-4/5	SC05000-5	SC10000-4	SC10000-5/6
	CS	SC00220-5/6	SC00450-4	SC00450-5/6	SC00600-5/6	SC001200-5	SC02000-5	SC03000-5/6	SC04000-5/6	SC05000-6	SC10000-4/5	auf Anfrage

Gewichte mit pneumatischem Antrieb ¹⁾			
1.0619+QT	Fig. 34./35.123	kurze Bauform	(kg)
		mittlere Bauform	(kg)
1.4408	Fig. 54./55.123	kurze Bauform	(kg)
		mittlere Bauform	(kg)

auf Anfrage

Für Dampfanwendungen den nächst größeren Antrieb verwenden

¹⁾ mit größter Antriebsauswahl

²⁾ weitere Differenzdrücke auf Anfrage

Antrieb größer als DN500 auf Anfrage

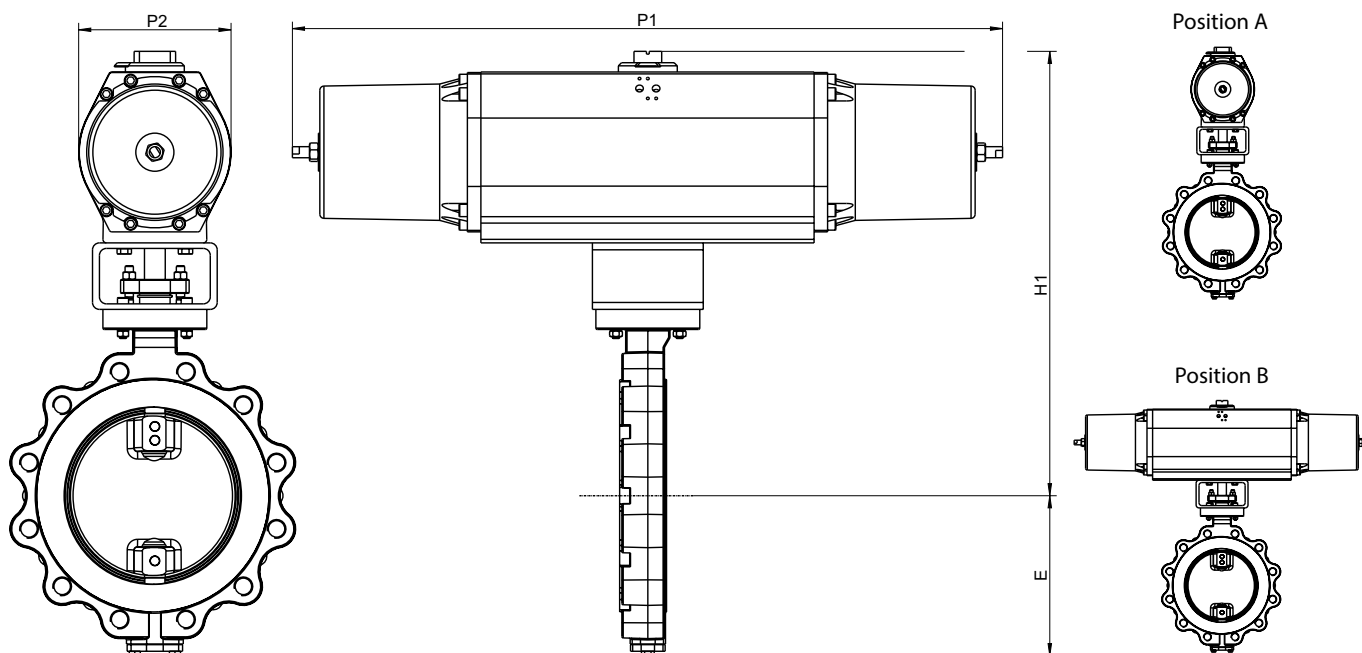
ZEDOX® Gewindeflansch High Performance Armatur mit pneumatischem Antrieb Rotork RC

DN	80	80 (PN40)	100	125	150	200	250	300	350	400 ²⁾	450 ²⁾	500 ²⁾	
Abmessungen													
E	(mm)	119	136	136	155	170	202	231	273	305	333	359	394
H1	(mm)	460	460	485	496	554	708	743	997	1071	1141	1134	1204
P1	(mm)	375	570	570	570	570	655	1020	1020	1020	1020	1700	1700
P2	(mm)	144	144	144	144	144	220	220	220	220	220	380	380
Antriebstyp Feder schließt ¹⁾		RC250-SR	RC260-SR	RC260-SR	RC260-SR	RC260-SR	RC270-SR	RC280-SR	RC88-SR	RC88-SR	RC88-SR	RCG100	RCG100
Antriebstyp Doppeltwirkend ¹⁾		RC230-DA	RC230-DA	RC240-DA	RC240-DA	RC250-DA	RC260-DA	RC260-DA	RC270-DA	RC280-DA	RC280-DA	RC280-DA	RC-88-DA

Gewichte mit pneumatischem Antrieb			
1.0619+QT	Fig. 34./35.123	kurze Bauform	(kg)
		mittlere Bauform	(kg)
1.4408	Fig. 54./55.123	kurze Bauform	(kg)
		mittlere Bauform	(kg)

auf Anfrage

¹⁾ bei Steuerluftdruck 6 bar

²⁾ Δ P max = 16 bar

Antrieb größer als DN500 auf Anfrage

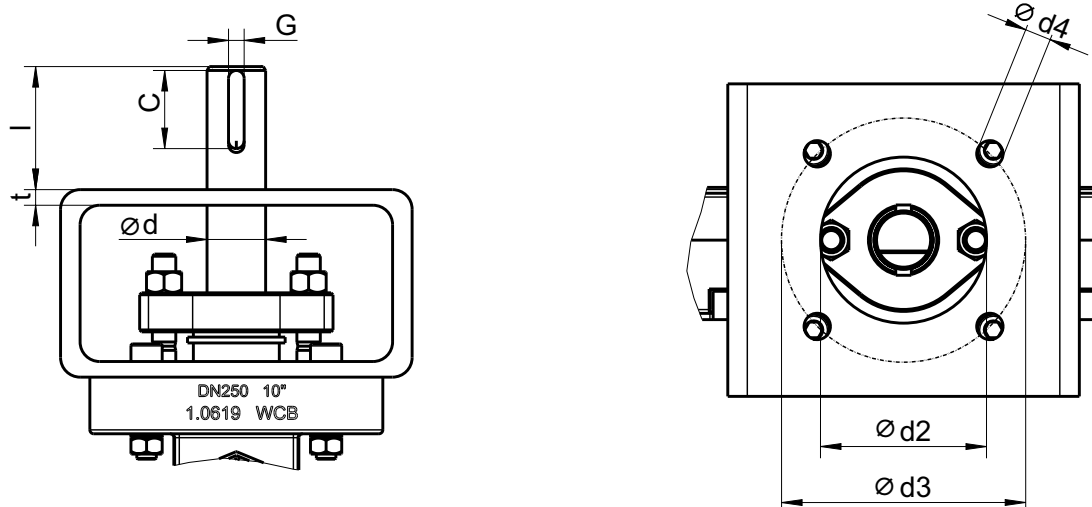
Anschlussflansch, mit 2 Passfedern 180° versetzt

DN		80	100	125	150	200	250	300	350	400	450	500	600	700	800
Anschluss EN ISO 5211		F07			F10	F12		F14		F16			F25	F30	
Ød (Wellendurchmesser)	(mm)	15	20	20	25	25	30	35	40	50	50	60	70	70	90
Ød2 (Innendurchmesser)	(mm)	55			70	85		100		130			200	230	
Ød3 (Lochkreisdurchmesser)	(mm)	70			102	125		140		165			254	298	
n x Ød4 (Anzahl x Loch-Ø)	(mm)	4x9			4x11	4x14		4x18		4x22			8x18	8x22	
C (Passfederlänge)	(mm)	27	34	34	38	38	42	47	52	62	62	82	92	92	127
G (Passfederbreite)	(mm)	5	6	6	8	8	8	10	12	14	14	18	20	20	25
l (Wellenüberstand)	(mm)	45	52	52	58	58	63	69	75	86	83	103	119	119	125
t (Konsolen-Wandstärke)	(mm)	24	24	24	27	12	15	15	20	17	38	48	48	52	55

Kvs-Wert / Zeta-Wert															
DN		80	100	125	150	200	250	300	350	400	450	500	600	700	800
Kvs-Wert	(m³/h)	187	291	609	888	1944	3300	4900	7200	11000	16000	18500	25500	30000	37500
Zeta-Wert	--	1,87	1,89	1,05	1,03	0,68	0,57	0,54	0,46	0,34	0,26	0,29	0,32	0,43	0,47

Klappenüberstand zur Baulänge															
DN		80	100	125	150	200	250	300	350	400	450	500	600	700	800
B	(mm)	20	27	38	50	73	97	110	138	150	172	192	219	260	300
D	(mm)	66	83	108	134	185	236	280	333	378	429	475	567	665	759

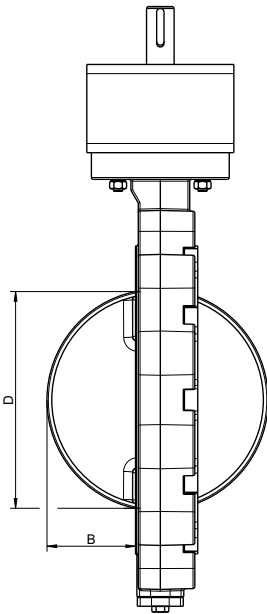

myValve® - Ihr Auslegungsprogramm.

Mit myValve® steht Ihnen ein Programm zur Verfügung, mit dem Sie Ihre Anlagenkomponenten nicht nur berechnen, sondern zum gewählten Produkt in kürzester Zeit auch alle weiteren Daten abrufen können, wie z.B. Bestellungen, Ersatzteilzeichnungen, Betriebsanleitungen, Datenblätter, etc.



- Inhalte:** **Modul ARI-High Performance-Armatur ZEDOX-Berechnung**
- Berechnung von Durchflusskoeffizient K_v , Durchfluss Q , Druckverlust p , Schalldruckpegel; Auswahl der Armaturengröße bei gegebener Leistung, Auswahl des Antriebs.
 - Drehmomentberechnung für Antriebe in Anströmung.
- Medien:** **Integrierte Mediendatenbank (über 160 Stoffe) mit Zuständen:**
- Gase / Dämpfe
 - Wasserdampf (gesättigt und überhitzt)
 - Flüssigkeiten
- Besonderheiten:**
- Projektverwaltung der Berechnungs- und Produktdaten inkl. Ersatzteilzeichnung pro Projekt- und Tag-Nummer.
 - Direkte Ausgabe der Berechnungs- und Produktdaten im PDF-Format.
 - Produktdaten können für eine direkte Bestellung genutzt werden.
 - SI- und ANSI-Einheiten mit einzelner direkter Umrechnung ineinander.
 - Einstellung mit Überdruck oder Absolutdruck.
 - Alle ARI-Armaturen in einer Datenbank integriert.
 - Direkter Zugriff pro Produkt auf Datenblätter, Betriebsanleitungen, Druck-Temperatur-Diagramme, Reglerkennlinien und Ersatzteilzeichnungen
 - Betrieb im Firmennetzwerk möglich (keine aufwendige Installation auf einzelnen PCs notwendig).
 - Umfangreicher Auswahl-Katalog über mehrere Produktgruppen.
- Systemvoraussetzungen:** Windows-Betriebssysteme, Linux, etc.